





Jāņa Endzelīna iela 2
Valmiera, 2026

Vieta, kas sniedz sajūtu, ka mājās ir vislabāk!

Valmierā top jauna, mūsdienīga daudzdzīvokļu māja
Jāņa Endzelīna ielā 2.

Šis projekts apvieno pārdomātu arhitektūru, kvalitatīvu būvniecību un mūsdienīgu komfortu — ideāla izvēle tiem, kas meklē ilgtspējīgu, ērtu un estētisku dzīvesvietu Valmierā.



Dzīvokļu plānojums un komforts

Piecstāvu dzīvojamajā ēkā pieejami **53 dzīvokļi** ar platību no 29 līdz 135 m² — no kompaktiem studio tipa līdz plašiem četrstābu un divstāvu dzīvokļiem.

Jūsu izvēlei:

- 6 vienistabas,
- 19 trīsstābu,
- 26 divstābu,
- 2 četrstābu dzīvokļi,

no kuriem pieci ir divstāvu dzīvokļi ar oriģinālu plānojumu, nestandarta risinājumu cienītājiem.

Projektā īpaša uzmanība pievērsta dabiskajam apgaismojumam. Dzīvokļus izgaismo plaši logi, radot gaišu un atvērtu telpas sajūtu. Lielākajai daļai dzīvokļu ir savs balkons vai terase, kas nodrošina harmonisku saikni ar ārtelpu un ļauj izbaudīt apkārtnes priekšrocības.

Ēkā ir lifti, kas nodrošina ērtu piekļuvi visiem stāviem.



A klases energo-efektivitāte

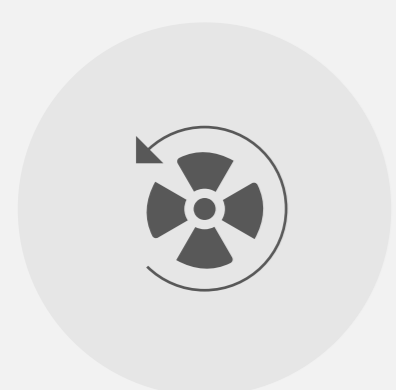

Ventilācija ar rekuperāciju

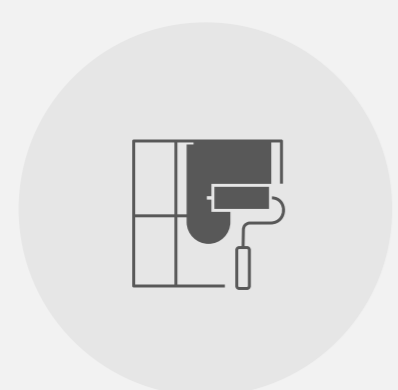

Pilna apdare

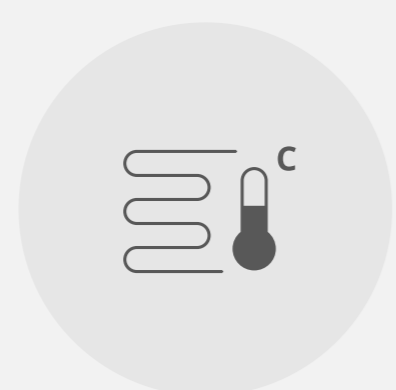

Siltās grīdas

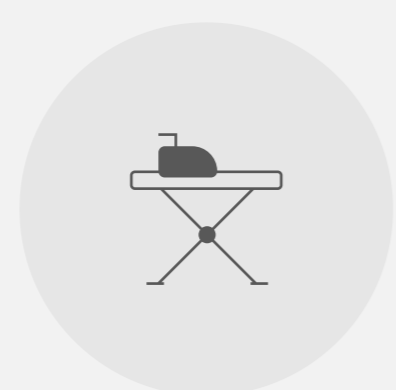

Katrā dzīvoklī saimniecības telpa



Māja aprīkota ar liftu



Velosipēdu un ratiņu telpa



Drošība



Ēkas konstrukcija un arhitektūra

Pamati

Monolīta dzelzsbetona pamatu pēda, ko papildina rūpnieciski izgatavotas saliekamās dzelzsbetona sijas. Siltumizolācijai izmantotas 120 mm biezas ekstrudētā polistirola (EPS) loksnes.

Ārsienas

Trīsoslāņu saliekamie dzelzsbetona paneļi, 420 mm biezumā, ar integrētu siltumizolāciju. Fasādes apdare – masā tonēts betons (iekrāsots visā materiāla masā, nevis tikai virspusēji).

Nesošās iekšsienas

Saliekamie dzelzsbetona paneļi, 200 mm biezumā.

Starpstāvu pārsegumi

Dobtie saliekamie dzelzsbetona pārseguma paneļi.

Jumts

Savienotais (plakanais) jumts. Saliekamais dzelzsbetona pārsegums ar siltumizolāciju un ruļļveida jumta segumu. Iekšējā lietuvu novadīšanas sistēma.

Ārdurvis

Alumīnija rāmja ārdurvis ar trīskāršu stikla paketi, pildītu ar argona gāzi. Durvju tonis – tumši pelēks, atbilstoši fasādes arhitektūrai.

Logi

PVC logi ar trīskāršu stikla paketi, pildītu ar argona gāzi. Tonis – iekšpusē balts, ārpusē – tumši pelēks atbilstoši fasādes arhitektūrai.

Kāpnes

Kāpņu laidumi un starpstāvu laukumi – saliekamās dzelzsbetona konstrukcijas, bez papildus apdares. Margas – krāsots metāls.

Balkoni un terases

Saliekamās dzelzsbetona plātnes. Margas – metāla, tumši pelēkas, atbilstoši fasādes arhitektūrai.



Inženiertehniskās sistēmas

Apkure

Centralizētā pilsētas apkure no Valmieras siltumtīkliem. Dzīvokļos izbūvēta siltās grīdas apkures sistēma ar individuālu temperatūras regulēšanu katrā dzīvoklī. Termostatu vadība nodrošina iespēju precīzi pielāgot temperatūru iedzīvotāju komforta prasībām un ikdienas vajadzībām.

Ventilācija

Individuāla mehāniskā ventilācija ar rekuperāciju. Telpās uzstādīti pieplūdes un nosūces difuzori. Virtuvēs jāparedz tvaika nosūcējs ar ogļu filtru (bez tieša pieslēguma ventilācijas šahtai, atbilstoši energoefektivitātes prasībām).

Kondicionēšana

Izbūvētas dzesēšanas caurules sienās. Paredzētas pieslēguma vietas kompresoram uz jumta vai balkona/terases.

Elektroapgāde

Katram dzīvoklim ir savs elektrības skaitītājs, sadales skapis, rozetes un apgaismojuma slēdži.

Nodrošinātas pieslēguma vietas virtuves tehnikai. Gaismas ķermeņus uzstāda dzīvokļa īpašnieks pēc saviem ieskatiem.

Ūdensapgāde

Centralizēta pilsētas ūdensapgāde no "Valmieras ūdens". Katram dzīvoklim paredzēts aukstā un siltā ūdens skaitītājs, kas atrodas katra dzīvokļa atbilstošajā inženierkomunikāciju šahtā.

Telekomunikācijas

TV un datu kabeļi pieejami visos dzīvokļos. Katrā dzīvoklī paredzēts uzstādīt domofonu. Paredzēts pieslēgums SIA "TET" un "MikroNET" datu kabelim.

Drošības pasākumi

Autonomi dūmu detektori katrā dzīvoklī, evakuācijas avārijas apgaismojums un evakuācijas izeju norādes koplietošanas gaitenēs.

Lifts

Lifts "KONE" abās kāpņu telpās, ar pieturu katrā stāvā.

Elektroauto uzlāde

Autostāvvietās izbūvēta infrastruktūra elektroauto uzlādes staciju individuālai izvietojšanai.



Dzīvokļa iekšējais aprīkojums un apdare

Sienas

Dzīvokļa iekšsienas - metāla karkasa konstrukcija, apšūta ar ģipškartonu divās kārtās no abām pusēm, pildīta ar minerālvati. Starpsienas starp dzīvokļiem - saliekamā dzelzsbetona vienslāņu siena, 200 mm biezumā, ar apmetumu no vienas puses un ģipškartona apšuvumu ar 50 mm skaņas izolācijas minerālvates pildījumu no otras puses. Dzīvojamās telpās sienas krāsotas, sanmezglos – flīzētas.

Grīdas segums

Dzīvojamās istabās, guļamistabās un koridoros — lamināta grīdas segums ar paaugstinātu mitruma izturību, 33. klase, kā arī grīdlīstes. Sanmezglos — keramikas flīzes.

Durvis

Dzīvokļa ārdurvis — koka, ugunsdrošas. Iekšdurvis — koka, krāsotas.

Logi

PVC logi ar trīskameru stikla paketi un argona pildījumu. Tonējums: iekšpusē balts, ārpusē – tumši pelēks (atbilstoši fasādes arhitektūrai).

Kāpnes

Koka kāpnes ar metāla margām.

Santehnika

Sanmezglī ir aprīkoti ar izlietni, klozetpodu, vannu vai flīzēs izbūvētu dušas trāpu. Ir paredzēta vieta un izbūvēti pieslēgumi veļas mazgājamajai mašīnai (W).

Elektroinstalācija

Peslēgums pilsētas elektrotīklam, sadales skapis, rozetes, apgaismojuma slēdži. Nodrošinātas pieslēguma vietas virtuves tehnikai. Gaismas ķermeņus pircējs uzstāda par saviem līdzekļiem, tiks atstāti izvadi.

Vājstrāvu tīkli

TV un interneta kabeļi pieejami katrā dzīvoklī. Paredzēts pieslēgums SIA "TET" un "MikroNET" tīklam. Katram dzīvoklim paredzēts domofons.

Balkoni un terases

Saliekamās dzelzsbetona plātnes. Margas — metāla.

Mēbeles

Mēbeles, tai skaitā virtuves iekārta, nav iekļautas piedāvājumā.



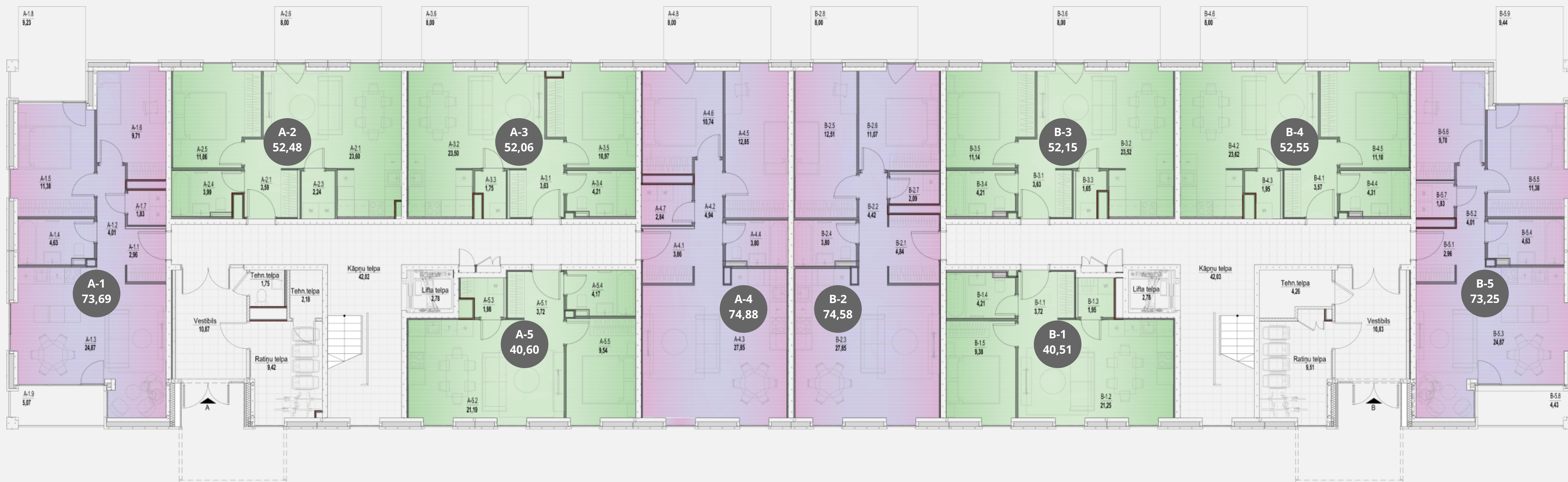
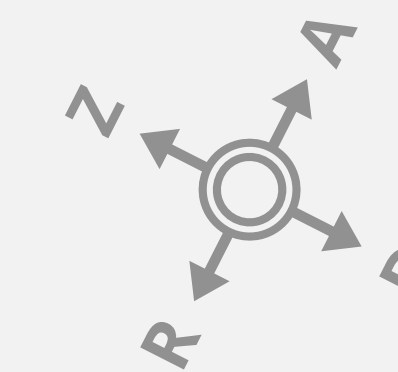

1. stāva plāns



Jaunie dzīvokļi tiek piedāvāti ar pilnu iekšējo apdari.

Apdare ietver grīdas segumu, sienu krāsojumu, flīzes sanmezglos un uzstādītu santehniku.

Iebūvētās mēbeles pilnajā apdarē nav iekļautas.

-  studio dzīvoklis
-  2-istabu dzīvoklis
-  3-istabu dzīvoklis
-  4-istabu dzīvoklis



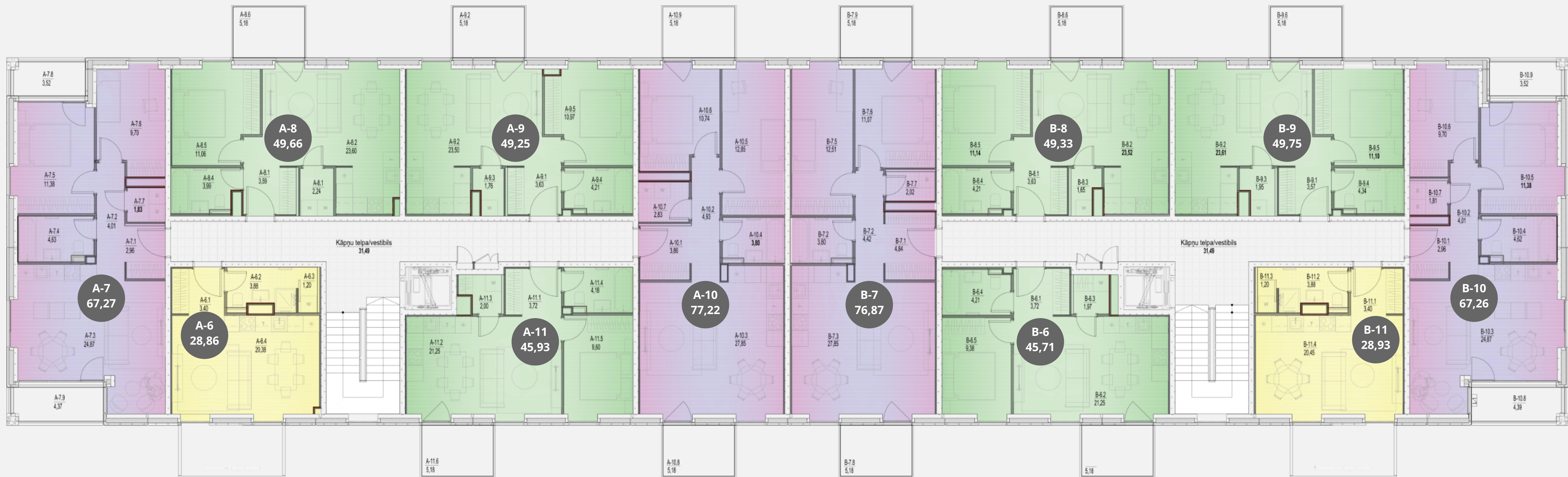
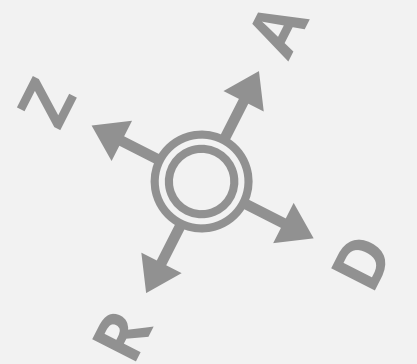

2. un 3. stāva plāns



Jaunie dzīvokļi tiek piedāvāti ar pilnu iekšējo apdari.

Apdare ietver grīdas segumu, sienu krāsojumu, flīzes sanmezglos un uzstādītu santehniku.

Iebūvētās mēbeles pilnajā apdarē nav iekļautas.

-  studio dzīvoklis
-  2-istabu dzīvoklis
-  3-istabu dzīvoklis
-  4-istabu dzīvoklis



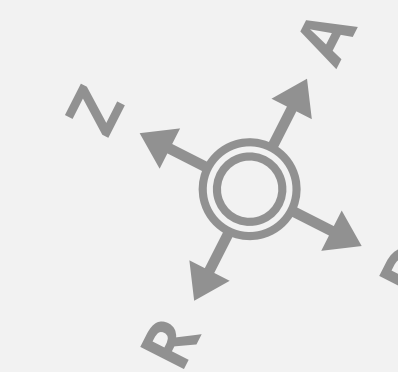

4. stāva plāns



Jaunie dzīvokļi tiek piedāvāti ar pilnu iekšējo apdari.

Apdare ietver grīdas segumu, sienu krāsojumu, flīzes sanmezglos un uzstādītu santehniku.

Iebūvētās mēbeles pilnajā apdarē nav iekļautas.



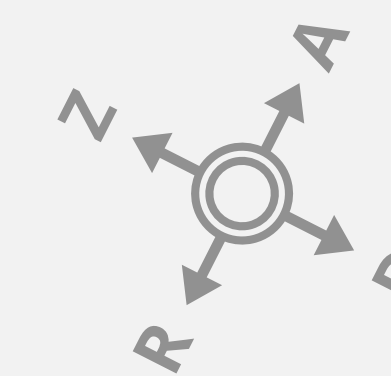

-  studio dzīvoklis
-  2-istabu dzīvoklis
-  3-istabu dzīvoklis
-  4-istabu dzīvoklis

5. stāva plāns



Jaunie dzīvokļi tiek piedāvāti ar pilnu iekšējo apdari.

Apdare ietver grīdas segumu, sienu krāsojumu, flīzes sanmezglos un uzstādītu santehniku. Iebūvētās mēbeles pilnajā apdarē nav iekļautas.

-  studio dzīvoklis
-  2-istabu dzīvoklis
-  3-istabu dzīvoklis
-  4-istabu dzīvoklis



Dzīvojamās telpas

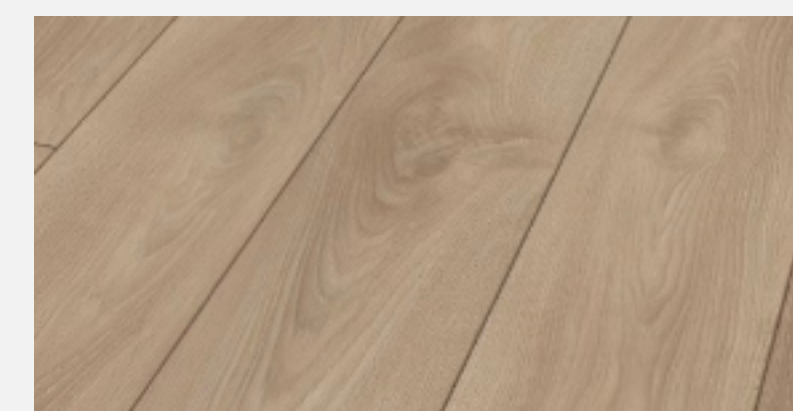

Lamināts Kronotex Mammut Plus ar paaugstinātu mitruma izturību, 33 klase. Balināts ozols.

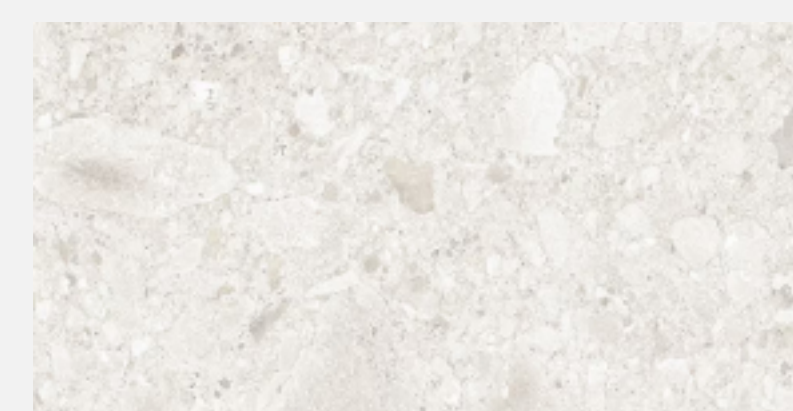

Flīzes
Akmens masas flīzes 60x60. Bergamo, Marfil, matētas.

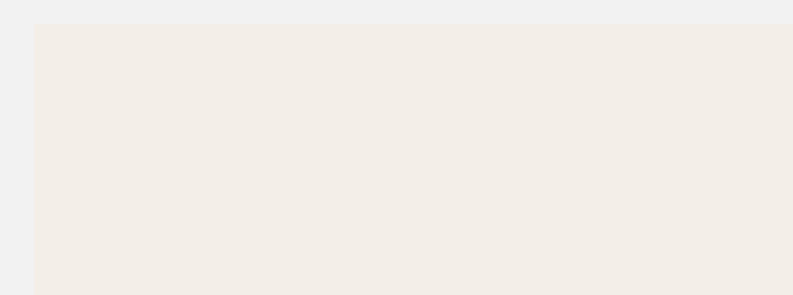

Sienas
Gaišos toņos, krāsotas.



Griesti
Gaiši, krāsoti.



Durvis
Koka, krāsotas.



Slēdži un rozetes
ABB, plastmasa, baltā krāsā.



Rokturis
Nerūsējošs tērauds.



Grīdlīstes
Mitrumizturīgs, krāsots MDF.

Attēliem ir informatīvs raksturs. SIA AIMASA patur tiesības attēlos redzamos materiālus aizstāt ar līdzvērtīgiem.

Santehnika



Izlietne

IDEAL STANDARD CONNECT AIR
Stiprināma pie sienas, 600x460mm vai
400x350mm, balta keramika (iespēja
papildus uzstādīt skapīti mantu
glabāšanai).



WC pods

IDEAL STANDARD klozetpods ar RimLS+
skalošanas funkciju. Stiprināms pie sienas.
Vāks ar Soft-close funkciju. Balts.



Izlietnes sifons

Hromēts



WC poga

IDEAL STANDART
divu režīmu skalošanas poga.
Hromēta vai balta.

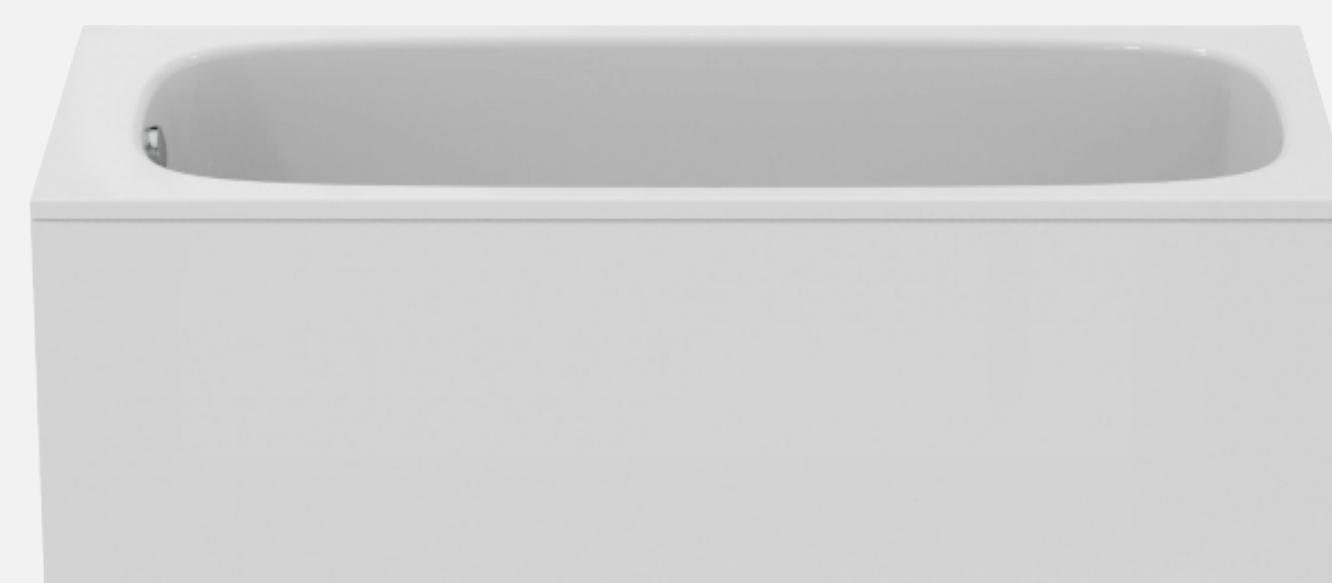

Vanna

IDEAL STANDARD akrila vanna 170x70 cm
ar dekoratīvu paneli, balta.



Rokas dušas komplekts

HANSGROHE
hromēts

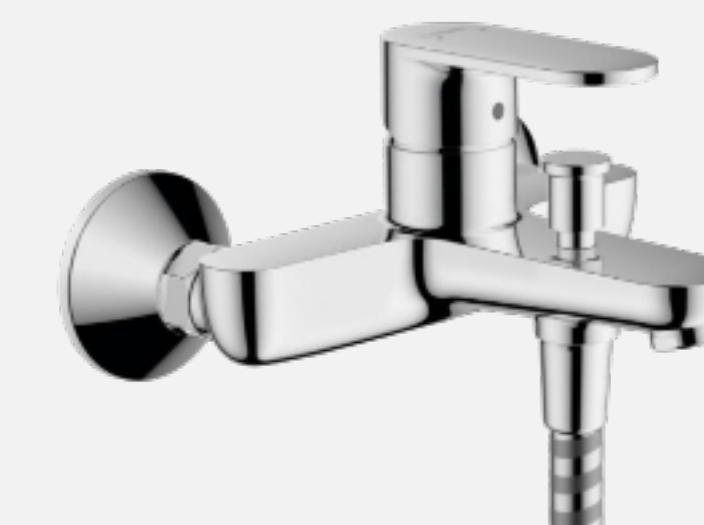

Vannas jaucējkrāns

HANSGROHE
hromēts



Izlietnes jaucējkrāns

HANSGROHE
hromēts

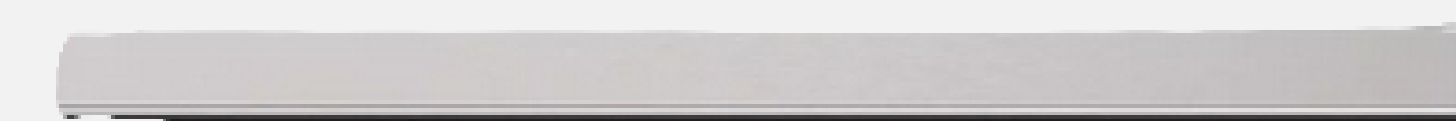

Dušas traps

Hromēts

Attēliem ir informatīvs raksturs. SIA AIMASA patur tiesības
attēlos redzamos materiālus aizstāt ar līdzvērtīgiem.

Projekta attīstība



Vide un apkārtnē

Valmiera piedāvā harmonisku līdzsvaru starp pilsētas ērtībām un dabas tuvumu. Šeit iespējams baudīt mierīgu ikdienu, nezaudējot piekļuvi kvalitatīvai izglītībai, veselības aprūpei un modernai infrastruktūrai.

Projekts atrodas starp Jāņa Endzelīna un Rubenes ielām. Apkārtnē pieejami bērnudārzi, skolas, veikali, un tikai dažu minūšu attālumā ir Valmieras centrs.

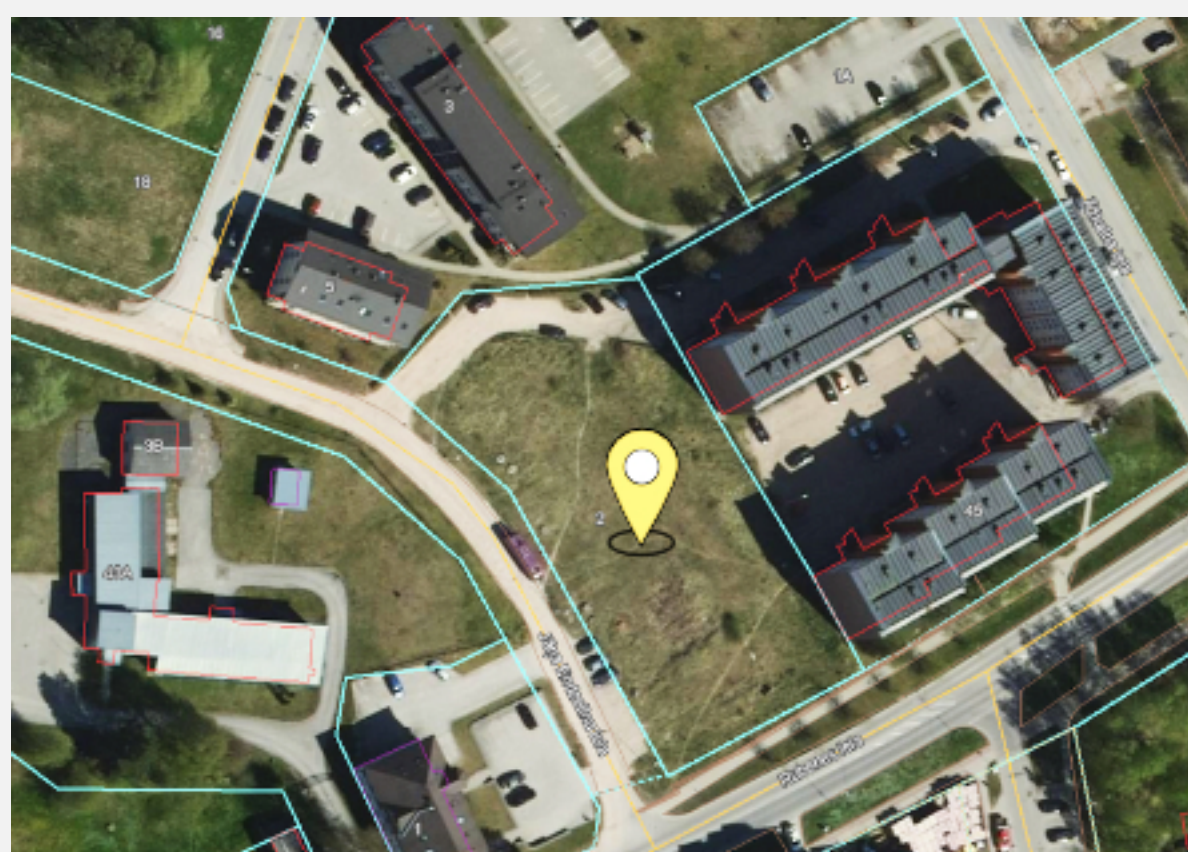

Teritorijas labiekārtojums

Teritorija bruģēta – ietver autostāvvietas, gājēju ceļņus, zaļo zonu un apstādījumus.



Īpašuma iegādes soļi

1. Rezervācija

Dzīvokli iespējams rezervēt būvniecības stadijā, izvēloties konkrētu īpašumu un sazinoties ar mums pa e-pastu: **madara.apsite@aimasa.lv** vai tālruni: **+371 29299710**. Noslēdzot rezervācijas līgumu, jāveic rezervācijas iemaksa 1000 Eur apmērā.

2. Priekšlīgums

Nekustamā īpašuma priekšlīgums tiek slēgts pēc visu darījuma detaļu saskaņošanas. To paredzēts noslēgt līdz 2026. gada pavasarim, atsevišķi vienojoties ar attīstītāju. Parakstot priekšlīgumu, klients iemaksā 5-10 % no pirkuma summas.

3. Pirkuma līgums

Pēc ēkas nodošanas ekspluatācijā tiek slēgts pirkuma līgums. Klients norēķinās par atlikušo pirkuma summas daļu — 90-95 % apmērā. Ja darījums veikts pēc ēkas nodošanas ekspluatācijā, klients neveic rezervācijas vai priekšlīguma maksu, bet norēķinās par pirkumu pilnā apmēra.

4. Dzīvokļa pieņemšana

Pēc pirkuma līguma noslēgšanas dzīvoklis tiek apsekots kopā ar pārdevēju. Ja tiek konstatētas nepilnības, tās tiek novērstas, un pēc tam tiek parakstīts pieņemšanas-nodošanas akts.

5. Atslēgu nodošana

Kad īpašumtiesības ir reģistrētas uz klienta vārda, klientam tiek nodotas īpašuma atslēgas.





Profesionāli un uzticami no pamatiem līdz atslēgām

SIA AIMASA ar vairāk nekā 20 gadu pieredzi būvniecībā ir uzņēmums ar atbildīgu pieeju — mēs rūpējamies par klientu vajadzībām un tehnoloģisko risinājumu līdzsvaru. Mēs ticam, ka kvalitatīva būvniecība sākas ar cieņu pret cilvēku un vidi, tāpēc katrs projekts top ar skatu uz ilgtspējīgu nākotni.

Mūsu dzīvojamo māju projektos visa dzīvokļa iegādes procesa laikā Jums būs viens, uzticams sadarbības partneris — AIMASA. Darbojamies kā projekta attīstītājs, ģenerālbūvnieks un pārdevējs vienlaikus, nodrošinot vienkāršu, pārskatāmu un uzticamu ceļu līdz jaunajai dzīvesvietai.

No pirmās konsultācijas līdz atslēgu saņemšanai esam kopā ar Jums ik katrā solī.



Uz tikšanos

Lai uzzinātu vairāk par iespējām iegādāties mājokli Jāņa Endzelīna ielā 2, sazinies ar mums.

Madara Apsīte

+37129299710

madara.apsite@aimasa.lv

Reklāmas materiālā izmantotajām projekta vizualizācijām ir ilustratīva nozīme. Vizualizācijas var nesakrist ar faktisko projekta risinājumu.